

studio<sub>XPS</sub><sup>TM</sup>

VODIČ ZA INSTALACIJU

**DELL**<sup>TM</sup>

YOURS IS HERE





**studio** xps™

VODIČ ZA INSTALACIJU

Model PP35L

## Napomene, oprezi i upozorenja

-  **NAPOMENA:** NAPOMENA naznačuje važne informacije koje vam pomažu da svoje računalo koristite na bolji način.
-  **OPREZ:** OPREZ naznačuje moguće oštećenje hardvera ili gubitak podataka i objašnjava kako izbjeći neki problem.
-  **UPOZORENJE:** UPOZORENJE naznačuje moguće oštećenje imovine, osobne ozljede ili smrt.

---

Informacije u ovom dokumentu podložne su promjeni bez prethodne najave.

© 2010 Dell Inc. Sva prava pridržana.

Bilo kakvo umnožavanje ovih materijala na bilo koji način bez pismene dozvole tvrtke Dell Inc. strogo je zabranjeno.

Trgovački znakovi korišteni u ovom tekstu: *Dell*, logotip *DELL*, *Studio XPS*, *Solution Station*, i *DellConnect* su trgovački znakovi tvrtke Dell Inc.; *Intel* je registrirani trgovački znak, a *Core* je trgovački znak tvrtke Intel Corporation u SAD-a i drugim zemljama; *Microsoft*, *Windows*, *Windows Vista* i logotip gumba start *Windows Vista* su trgovački znakovi ili registrirani trgovački znakovi tvrtke Microsoft Corporation u SAD-a i/ili drugim zemljama; *Blu-ray Disc* je trgovački znak tvrtke Blu-ray Disc Association; *Bluetooth* je registrirani trgovački znak u vlasništvu tvrtke Bluetooth SIG, Inc., a tvrtka Dell koristi ga pod licencom.

Ostali trgovački znakovi i nazivi koji se možda koriste u ovom dokumentu odnose se ili na entitete koji su vlasnici tih znakova i naziva ili na njihove proizvode. Dell Inc. odriče se bilo kakvih vlasničkih interesa za navedene trgovačke znakove i zaštićene nazive, osim vlastitih.

Ožujak 2010

B/D 0V31M

Izmijenjeno izdanje. A00

# Sadržaj

<b>Postavljanje prijenosnog računala Studio XPS . . . . .</b>	<b>5</b>	<b>Korištenje prijenosnog računala Studio XPS . . . . .</b>	<b>14</b>
Prije postavljanja vašeg računala . . . . .	5	Svjetla statusa uređaja . . . . .	14
Priključivanje AC adaptera . . . . .	6	Funkcije na desnoj strani . . . . .	16
Priključite mrežni kabel (opcionalno) . . . . .	6	Funkcije na lijevoj strani . . . . .	20
Uključivanje računala . . . . .	7	Funkcije zaslona . . . . .	22
Korištenje gumba za bežično . . . . .	7	Upravljačke tipke za medij, bežično i napajanje . . . . .	23
Postavljanje operacijskog sustava Microsoft Windows . . . . .	8	Funkcije kućišta računala i tipkovnice . . . . .	24
Izrada medija za obnovu sustava (preporučeno) . . . . .	8	Korištenje optičkog pogona . . . . .	26
Povezivanje na Internet (opcionalno) . . . . .	9	Uklanjanje i ponovno postavljanje baterije . . . . .	27
Postavljanje TV prijarnika (opcionalno) . . . . .	12	Funkcije softvera . . . . .	28
Postavljanje 5.1 audio priključaka (opcionalno) . . . . .	13	Dell Dock . . . . .	29
		Sigurnosne kopije podataka na Dell DataSafe Online . . . . .	30

<b>Rješavanje problema . . . . .</b>	<b>31</b>	<b>Dobivanje pomoći . . . . .</b>	<b>52</b>
Problemi s mrežom . . . . .	31	Tehnička i korisnička podrška . . . . .	53
Problemi s napajanjem . . . . .	32	DellConnect™ . . . . .	53
Problemi s memorijom . . . . .	34	Online usluge . . . . .	54
Problemi sa zaključavanjem i softverom . . . . .	34	Automatizirana usluga za status narudžbe . . . . .	55
<b>Korištenje alata za podršku . . . . .</b>	<b>37</b>	Informacije o proizvodu . . . . .	55
Centar za podršku tvrtke Dell . . . . .	37	Vraćanje stavki radi popravka pod jamstvom ili kredita . . . . .	56
My Dell Downloads (preuzimanja za Dell) . . . . .	38	Prije nego nazovete . . . . .	57
Poruke sustava . . . . .	38	Kontaktiranje tvrtke Dell . . . . .	59
rješavanje hardverskih problema . . . . .	40	<b>Pronađite još informacija i izvora . . .</b>	<b>60</b>
Dell Diagnostics . . . . .	41	<b>Osnovne specifikacije . . . . .</b>	<b>62</b>
<b>Ponovno vraćanje operativnog sustava . . . . .</b>	<b>45</b>	<b>Dodatak . . . . .</b>	<b>73</b>
Ponovno vraćanje sustava . . . . .	46	Napomena o proizvodu Macrovision . . .	73
Dell DataSafe Local Backup . . . . .	47	<b>Indeks . . . . .</b>	<b>74</b>
Medij za obnovu sustava . . . . .	49		
Dell Factory Image Restore . . . . .	50		

# Postavljanje prijenosnog računala Studio XPS

Ovo poglavlje pruža vam podatke koji vam pomažu postaviti vaše prijenosno računalo Studio XPS™ 1640/1645/1647 i priključiti periferne uređaje.

## Prije postavljanja vašeg računala

Kada pozicionirate svoje računalo, vodite računa da imate lagan pristup izvoru napajanja, prikladno prozračivanje i ravnu površinu za postavljanje svog računala.

Ograničeni protok zraka oko vašeg računala može dovesti do pregrijavanja. Za sprječavanje pregrijavanja vodite računa da ostavite najmanje 10,2 cm (4 inča) slobodnog prostora sa stražnje strane računala i minimalno 5,1 cm (2 inča) na svim ostalim stranama. Nikada ne postavljajte računalo kada je uključeno u zatvoreni prostor, kao što je ormarić, torbica za nošenje ili ladica.

 **UPOZORENJE:** Ventilacijske otvore nemojte blokirati, nemojte u njih gurati predmete i nemojte dopustiti da se u njima nagomila prašina. Nemojte postavljati uključeno Dell™ računalo u prostore sa slabom cirkulacijom zraka, kao što je zatvoreni kovčeg ili na tekstilne proizvode kao što su tepisi ili sagovi. Ograničavanje protoka zraka može oštetiti računalo, smanjiti njegovu učinkovitost ili izazvati požar. Računalo uključuje ventilator kad se ugrije. Zvuk ventilatora je normalan i ne ukazuje na probleme sa ventilatorom ili računalom.

 **OPREZ:** Postavljanje ili slaganje teških ili oštrih predmeta na računalo može dovesti do oštećenja računala.

## Priključivanje AC adaptera

Priključite AC adapter na računalo i zatim ga uključite u zidnu utičnicu ili uređaj za zaštitu od promjene napona.

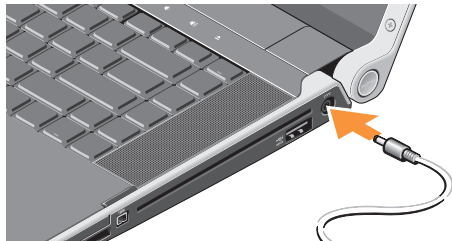

**⚠ UPOZORENJE:** AC adapter možete koristiti na električnim utičnicama širom svijeta. Međutim, u različitim se zemljama mogu koristiti različite utičnice i razdjelnici napajanja. Korištenje neodgovarajućeg kabela ili nepravilno priključenje kabela na razdjelnik napajanja ili električnu utičnicu može uzrokovati požar ili oštećenja opreme.

## Priključite mrežni kabel (opcionalno)

Ako planirate koristiti žičnu mrežnu vezu, uključite mrežni kabel.

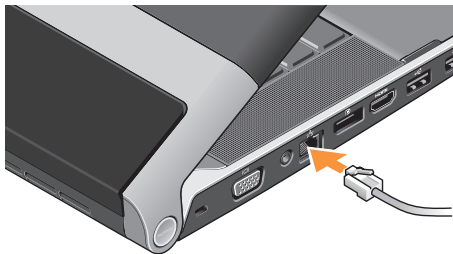



## Uključivanje računala



Za uključivanje računala lagano pritisnite gumb za uključivanje/isključivanje  na središnjem pokrovu ploče i potom otpustite.

## Korištenje gumba za bežično

Za uključivanje bežičnog, s uključenim računalom, lagano dodirnite simbol bežično  na središnjem pokrovu ploče i potom otpustite.



Ova tipka omogućuje vam da brže isključite sve bežične radije (Bluetooth®, Wi-Fi i WWAN), kao recimo kad se od vas traži da onemogućite sva bežična radija primjerice tijekom leta zrakoplovom. Jedan pritisak ovog gumba isključuje sve radije. Ponovno pritiskanje vraća sva bežična radija u njihovo odgovarajuće satnje u kojem su bili prije prvog pritisnutog gumba.

## Postavljanje operacijskog sustava Microsoft Windows

Vaše računalo pretkonfigurirano je s operacijskim sustavom koji ste odabrali prilikom kupovine. Za postavljanje Microsoft® Windowsa® po prvi puta, slijedite upute na zaslonu. Ovi koraci su obvezni i potrebno je nešto vremena za dovršetak. Zaslone će vas provesti kroz nekoliko postupaka, uključujući prihvaćanje sporazuma o licenci, postavljanje svojstava i postavljanje internetske veze.

 **OPREZ: Ne prekidajte postupak postavljanja operativnog sustava. Ako to uradite svoje računalo možete učiniti neupotrebljivim i trebate ponovno instalirati operacijski sustav.**

 **NAPOMENA:** Za optimalan rada računala preporučujemo da preuzmete i instalirate najnoviji BIOS i upravljačke programe za svoje računalo koji se nalaze na [support.dell.com](http://support.dell.com).

 **NAPOMENA:** Za više informacija o operacijskom sustavu i značajkama pogledajte [support.dell.com/MyNewDell](http://support.dell.com/MyNewDell).

## Izrada medija za obnovu sustava (preporučeno)

 **NAPOMENA:** Preporučamo da izradite medij za obnovu sustava čim postavite operacijski sustav Microsoft Windows.

Medij za obnovu sustava može se koristiti za obnovu vašeg računala u radno stanje u vrijeme kad je kupljen, uz očuvanje podataka (bez da imate medij *operacijskog sustava*). Možete koristiti medij za obnovu sustava ako su promjene na tvrdom disku, programskoj opremi i drugim postavkama sustava dovele računalo u neželjeno operativno stanje.

Za izradu medija za obnovu sustava trebate sljedeće:

- Dell DataSafe Local Backup
- USB ključ s minimalnim kapacitetom od 8 GB ili DVD-R/DVD+R/Blu-ray Disc™

 **NAPOMENA:** Dell DataSafe Local Backup ne podržava diskove za višekratno zapisivanje.

Za izradu medija za obnovu sustava:

1. osigurajte da je priključen AC adapter (pogledajte „Priključivanje AC adaptera“ na stranici 6).
2. Umetnite disk ili USB ključ u računalo.
3. Kliknite na **Start**  → **Programi** → **Dell DataSafe Local Backup**.
4. Kliknite na **Izrada medija za obnovu**.
5. Slijedite upute na zaslonu.

 **NAPOMENA:** Za informacije o korištenju medija za obnovu sustava pogledajte „Medij za obnovu sustava“ na stranici 49.

## Povezivanje na Internet (opcionarno)

Za povezivanje s Internetom potreban vam je vanjski modem ili priključak na mrežu i davatelj internetskih usluga (ISP).

Ako vanjski USB modem ili WLAN adapter nije dio vaše originalne narudžbe, kupovinu možete izvršiti na **www.dell.com**.

### Postavljanje žične veze

- Ako koristite dial-up vezu, prije postavljanja internetske veze priključite telefonsku liniju u opcionalni vanjski USB modem i zidnu telefonsku utičnicu.
  - Ako koristite DSL vezu ili vezu kablenskog/satelitskog modema, za upute za postavljanje obratite se svome davatelju internetskih ili usluga mobilne telefonije.
- Za dovršetak postavljanja vaše žične internetske veze slijedite upute u odlomku „Postavljanje internetske veze“ na stranici 10.

### Postavljanje bežične veze

 **NAPOMENA:** Za postavljanje bežičnog usmjernika pogledajte dokumentaciju koja je isporučena s usmjernikom.

Prije no što možete koristiti bežičnu internetsku vezu trebate priključiti bežični usmjernik.

Za postavljanje veze putem bežičnog usmjernika:

*Windows® 7*

1. Osigurajte da je bežična veza omogućena na vašem računalu (pogledajte „Korištenje gumba za bežično“ na stranici 7).
2. Spremite i zatvorite sve otvorene datoteke i izađite iz svih otvorenih programa.
3. Kliknite na **Start**  → **Upravljačka ploča**.
4. U okviru za pretaživanje upišite *mreža*, i potom kliknite **Centar za mrežu i dijeljenje** → **Povezivanje na mrežu**.
5. Za dovršetak postavljanja pratite upute na zaslonu.

*Windows Vista®*

1. Osigurajte da je bežična veza omogućena na vašem računalu (pogledajte „Korištenje gumba za bežično“ na stranici 7).
2. Spremite i zatvorite sve otvorene datoteke i izađite iz svih otvorenih programa.
3. Kliknite na **Start**  → **Povezivanje na**.
4. Za dovršetak postavljanja pratite upute na zaslonu.

### Postavljanje internetske veze



Davatelji internetskih usluga i njihove ponude variraju od zemlje do zemlje. Za ponude koje su na raspolaganju u vašoj zemlji obratite se davatelju internetskih usluga.

Ako se ne možete priključiti na Internet, a ranije ste to mogli, možda usluge davatelja internetskih usluga trenutačno nisu dostupne. Obratite se davatelju internetskih usluga za provjeru statusa usluge ili se kasnije ponovo pokušajte priključiti.



Pri ruci imajte spremne informacije o ISP-u. Ako nemate davatelja internetskih usluga, možete ga pronaći pomoću čarobnjaka **Povezivanje s Internetom**.

Za postavljanje internetske veze:

*Windows 7*

1. Spremite i zatvorite sve otvorene datoteke i izađite iz svih otvorenih programa.
  2. Kliknite na **Start**  → **Upravljačka ploča**.
  3. U okviru za pretraživanje upišite *mreža*, i zatim kliknite na **Centar za mrežu i dijeljenje** → **Postavljanje nove veze ili mreže** → **Povezivanje na Internet**. Prikazuje se okvir **Povezivanje na Internet**.
-  **NAPOMENA:** Ako ne znate koju vrstu veze da odaberete, kliknite na **Pomoć prilikom odabira** ili se obratite svom davatelju internetskih usluga.
4. Kako biste dovršili postavljanje slijedite upute na zaslonu i koristite informacije o postavljanju dobivene od davatelja internetskih usluga.

*Windows Vista*

1. Spremite i zatvorite sve otvorene datoteke i izađite iz svih otvorenih programa.
  2. Kliknite na **Start**  → **Upravljačka ploča**.
  3. U okviru za pretraživanje utipkajte *mreža* i potom kliknite na **Centar za mrežu i dijeljenje** → **Postavljanje nove veze ili mreže** → **Povezivanje na Internet**. Prikazuje se prozor **Povezivanje na Internet**.
-  **NAPOMENA:** Ako ne znate koju vrstu veze da odaberete, kliknite na **Pomoć prilikom odabira** ili se obratite svom davatelju internetskih usluga.
4. Kako biste dovršili postavljanje slijedite upute na zaslonu i koristite informacije o postavljanju dobivene od davatelja internetskih usluga.

## Postavljanje TV prijamnika (opcionalno)

 **NAPOMENA:** Dostupnost TV prijamnika može se razlikovati od regije do regije.

TV prijamnik možete postaviti preko Media Center.

### Kako biste po prvi puta postavili TV prijamnik:

Ako po prvi puta pokrećete Media Center slijedite ovaj postupak.

Dvaput kliknite na ikonu Media Center na radnoj površini.

- Odaberite **Brzo postavljanje**,
  - Idite u **Glavni izbornik** → **Zadaci** → **Postavke** → **TV** → **Postavljanje TV signala** → **Potvrdite regiju** i slijedite date upute.
  - Idite u **Glavni izbornik** → **TV + filmovi** → **Postavljanje TV** → **Potvrdite regiju** i slijedite date upute.

- Odaberite **Prilagođeno postavljanje**,
  - Slijedite prikazane upute.
  - U zaslonu **Opcionalno postavljanje** odaberite **Konfiguriraj prijamnik, TV signal i vodič**.
  - Kliknite na **Dalje** i potvrdite regiju.

### Za ponovno postavljanje TV prijamnika ako je potrebno:

Ako ste prethodno pokrenuli Media Center slijedite ovaj postupak.

1. Dvaput kliknite na ikonu Media Center na radnoj površini.
2. Idite u **Glavni izbornik** → **Zadaci** → **Postavke** → **TV** → **Postavljanje TV signala** → **Potvrdite regiju**.

## Postavljanje 5.1 audio priključaka (opcionalno)

Za postavljanje 5.1 audio priključaka:

Kliknite na **Start**  → **Upravljačka ploča** → **Dodatne opcije**. Pokrenite **IDT audio upravljačku ploču**. U kartici **Utičnice** postoje tri ikone priključka. Za završetak postavljanja slijedite upute.

1. Kliknite na ikonu mikrofona, odaberite **Uređaj: Stražnji zvučnici** i uključite kabel stražnjeg zvučnika u priključak audio ulaza/mikrofona.
2. Kliknite na srednju ikonu slušalica, odaberite **Uređaj: Središnji/LFE zvučnik** i uključite kabel središnjeg/woofera zvučnika u srednji priključak audio izlaza/slušalica.
3. Kliknite na desnu ikonu slušalica, odaberite **Uređaj: Prednji zvučnik** i uključite kabel prednjeg zvučnika u desni priključak audio izlaza/slušalica.

# Korištenje prijenosnog računala Studio XPS

Vaše računalo ima nekoliko pokazivača, gumba i značajki koji pružaju brze informacije i prečace koji štede na vremenu za uobičajene zadatke.

## Svjetla statusa uređaja

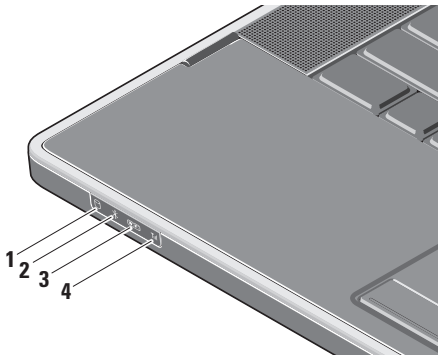

- 1  **Svjetlo aktivnosti tvrdog diska** – uključuje se kada računalo očitava ili zapisuje podatke. Treperenje svjetla označava aktivnost tvrdog diska.

 **OPREZ: Kako biste izbjegli gubitak podataka, nikada ne isključujte računalo dok treperi svjetlo aktivnosti tvrdog diska.**

- 2  **Bluetooth® svjetlo statusa (opcionalno)** – uključuje se kada je omogućena Bluetooth bežična veza.

Za uključivanje bežičnog, s uključenim računalom, lagano dodirnite simbol bežično (A) na središnjem pokrovu ploče i potom otpustite.

 **NAPOMENA:** Bežična tehnologija Bluetooth je dodatna značajka.



Za isključenje Bluetooth bežične veze, pritisnite na bežični simbol ili denom tipkom kliknite na ikonu Bluetootha u području za obavješćivanje na vašoj radnoj površini i zatim kliknite na **Onemogućiti radio bluetooth**.

- 3  **Svjetlo WiFi statusa** – uključuje se kada je omogućen unutarnji WLAN.

Za uključivanje bežičnog, s uključenim računalom, lagano dodirnite simbol bežično  na središnjem pokrovu ploče i potom otpustite.

- 4  **Indikator WiFi statusa** – uključuje se kada je omogućen WWAN.

Za uključivanje bežičnog, s uključenim računalom, lagano dodirnite simbol bežično  na središnjem pokrovu ploče i potom otpustite.

## Funkcije na desnoj strani

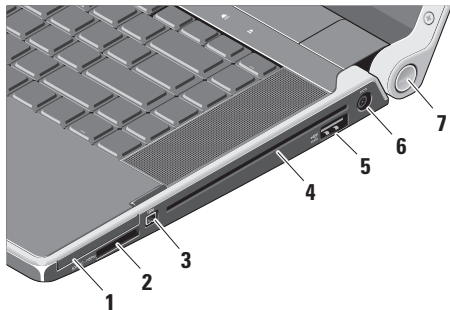



- 1 **EC** **Utor za ExpressCard** – podržava jednu ExpressCard.

**NAPOMENA:** Vaše računalo isporučuje se s plastičnom praznom karticom instaliranom u utoru za ExpressCard. Prazne kartice zaštićuju nekoristene utore od prašine i drugih čestica. Sačuvajte prazan umetak da ga vratite ukoliko ExpressCard nije instalirana u utor; prazni umetci iz drugih računala možda ne odgovaraju vašem računalu.

- 2 **SD/MMC - MS/Pro - xD** **Čitač medijskih kartica 8-u-1** – pruža brz i pouzdan način za pregled i dijeljenje digitalnih fotografija, glazbe, videa i dokumenata pohranjenih na sljedećim digitalnim memorijskim karticama:

- memorijske kartice Secure Digital (SD)
- kartica SDHC (Secure Digital High Capacity)
- kartice Secure Digital Input/Output (SDIO)
- multimedijaska kartica (MMC)
- Kartica Memory Stick
- memorijski stik PRO
- xD-Picture Card (vrsta - M i vrsta - H)
- SDmemorijska kartica visoke gustoće

 **NAPOMENA:** Vaše se računalo isporučuje s plastičnom praznom karticom instaliranom u utor za medijsku karticu. Prazne kartice zaštićuju nekorištene uture od prašine i drugih čestica. Sačuvajte praznu karticu kada u utoru nema instalirane medijske kartice. Prazne kartice s drugih računala možda ne odgovaraju vašem računalu.

-  **IEEE 1394 priključak** – za povezivanje serijskih multimedijaskih uređaja velike brzine, kao što su digitalne video kamere.
- Optički pogon** – reproducira ili snima samo standardnu veličinu i oblik (12 cm) CD-a i DVD-a. Kod umetanja diska provjerite da li ste okrenuli stranu s ispisom ili zapisom prema gore.

 **NAPOMENA:** Nemojte koristiti diskove koji nisu standardne veličine ili oblika (uključujući mini CD-ove i mini DVD-ove) ili ćete oštetiti pogon.

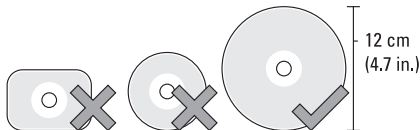

- 5  **eSATA/USB combo priključak s USB PowerShare** – priključuje se na eSATA kompatibilne uređaje za pohranu (kao što su vanjski pogoni tvrdog diska ili optički pogoni) ili USB uređaje (kao što su miš, tipkovnica, pisač, vanjski pogon ili MP3 player).

Ovaj priključak također se može koristiti za punjenje USB uređaja kad je računalo uključeno/isključeno ili u stanju mirovanja. Ova funkcija može ne bude radila s nekim vanjskim USB uređajima kad je računalo uključeno ili u stanju mirovanja, čak iako su u skladu s USB specifikacijom. U takvim slučajevima uključite računalo kako biste punili uređaj.

 **NAPOMENA:** Ako je računalo isključeno ili u stanju mirovanja tijekom punjenja USB uređaja, isključite USB uređaj i ponovno ga uključite za nastavak punjenja uređaja.

 **NAPOMENA:** USB PowerShare automatski se isključuje kad preostane 10% napunjenosti baterije.

- 6  **Priključak AC adaptera** – priključuje AC adapter na napajanje na računalo i puni bateriju.

**7 Svjetlo napajanja** – svijetli kada je računalo uključeno. Različita svjetla naznačuju sljedeće:

*Uključeno napajanje baterijom:*

- Puno bijelo - računalo radi na napajanju preko baterije
- Puno žuto - napunjenost baterije je niska
- Treperavo žuto - baterija je pri kraju
- Treperavo bijelo - računalo je u stanju mirovanja

*Putem AC adaptera:*

- Puno bijelo - računalo se napaja i baterija se puni
- Treperavo bijelo - računalo je u stanju čekanja

## Funkcije na lijevoj strani

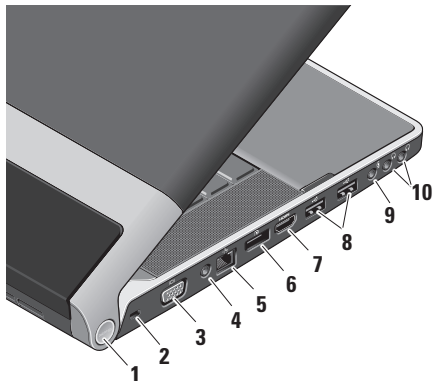

**1 Svjetlo napajanja** – svijetli kada je računalo uključeno. Različita svijetla naznačuju sljedeće:

*Uključeno napajanje baterijom:*









- Puno bijelo - računalo radi na napajanju preko baterije
- Puno žuto - napunjenost baterije je niska
- Treperavo žuto - baterija je pri kraju
- Treperavo bijelo - računalo je u stanju mirovanja

*Putem AC adaptera:*

- Puno bijelo - računalo se napaja i baterija se puni
- Treperavo bijelo - računalo je u stanju čekanja

**2 Utor za sigurnosni kabel** – na računalo priključuje komercijalno dostupni uređaj za zaštitu od krađe.

**NAPOMENA:** Prije nego što kupite uređaj protiv krađe, uvjerite se da odgovara utoru za sigurnosni kabel na vašem računalu.

- 3  **VGA priključak** – za priključivanje monitora ili projektora.
- 4 **Antena u priključku (na podržanim modelima)** – priključena na vanjsku antenu, preko MCX priključka za gledanje programa uz pomoć kartice za TV prijarnik (opcionalno). Za više pojedinosti o postavljanju kartice TV prijarnika pogledajte „Postavljanje TV prijarnika (opcionalno)“ na stranici 12.
- 5  **Priključak mreže** – ako koristite kabelski mrežni signal, ovo povezuje vaše računalo na mrežu ili širokopoljasni uređaj.
- 6  **Priključak DisplayPort** – priključak standardnog digitalnog sučelja koje podržava vanjske DisplayPort monitore i projektore.
- 7  **Priključak HDMI** – priključuje TV za oba 5.1 audio i video signale.
-  **NAPOMENA:** Kada se koristi uz monitor, omogućeno je čitanje samo video signala.
- 8  **USB priključci (2)** – priključuju USB uređaje, kao što su miš, tipkovnica, pisač, vanjski pogon ili MP3 player.
- 9  **Priključak za audio ulaz/ mikrofon** – priključuje mikrofon ili ulazni signal za korištenje uz audio programe.
- 10  **Priključci za audio izlaz/ slušalice (2)** – priključuje jedan ili dva para slušalica ili šalje audio signal u zvučnike ili zvučni sustav. Audio signal isti je za oba priključka.

## Funkcije zaslona

Ploča zaslona drži kameru i popratne dvostruke digitalne mikrofone.

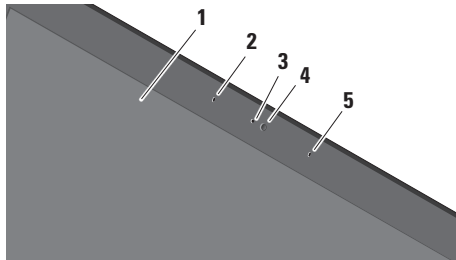

- 1 Zaslون** – vaš zaslon može varirati ovisno o modelu koji ste odabrali prilikom kupnje vašeg računala. Za dodatne informacije o zaslonima pogledajte *Tehnološki priručnik za Dell*.
- 2 Lijevi digitalni mikorofon** – kombinacija s desnim digitalnim mikrofonom za pružanje visokokvalitatnog zvuka za video razgovor i snimanje glasa.

- 3 Svijetlo aktivnosti kamere** – naznačuje da li je kamera uključena ili isključena.
- 4 Kamera** – ugrađena kamera za video snimanje, konferenciju i razgovor. Kamera možda ima napredni softver prepoznavanja lica na temelju odabira koji ste izvršili prilikom kupnje vašeg računala.

**Osobno prepoznavanje FastAccess (Opcionalo)** – pomaže održati sigurnim vaše računalo. Ovaj opcionalni softver prepoznavanja lica uči i prepoznaje vaše lice svaki puta kada se prijavite na vaše računalo, minimalizirajući potrebu ručnog unošenja lozinke. Za više informacija kliknite na **Start**  → **Programi** → **FastAccess**.

- 5 Desni digitalni mikrofون** – kombiniran s desnim digitalnim mikrofonom za pružanje visokokvalitetnog zvuka za video razgovor i snimanje glasa.



## Upravljačke tipke za medij, bežično i napajanje

Za korištenje upravljačkih tipki za medij, bežično i napajanje lagano dotaknite simbol i otpustite. Simbol upravljačke tipke će svjetliti 2 sekunde za potvrdu odabira podom se ugasi.



Uključite napajanje ili probudite iz stanja mirovanja



Uključite bežično



Reprodukcija prethodnog zapisa ili poglavlja



Zaustavljanje



Reprodukcija ili pauza



Reprodukcija sljedećeg zapisa ili poglavlja



Utišavanje zvuka



Stišavanje glasnoće



Pojačavanje glasnoće



Izbacivanje diska

## Funkcije kućišta računala i tipkovnice

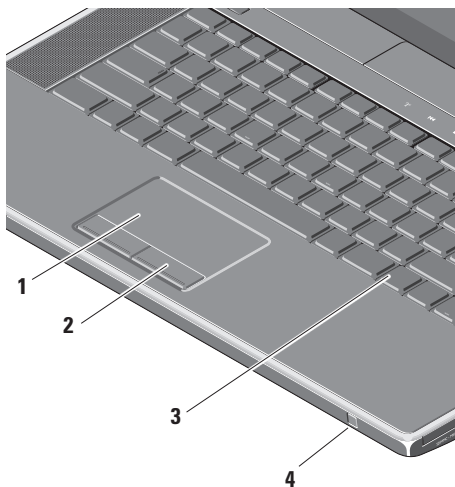

- 1 **Touch pad** – obavlja funkciju miša za pomicanje pokazivača, povucite ili pomaknite odabrane stavke i lijevom klikom pomoću dodira površine.

Podržava kružno pomicanje i zumiranje. Za promjenu postavki kružnog pomicanja i zumiranja dva puta kliknite na ikonu **Dell Touch pad** u području obavijesti na radnoj površini.

U kartici **Pomicanje** omogućite ili onemogućite pomicanje ili kružno pomicanje, odaberite širinu zone pomicanja i brzinu pomicanja.

U kartici **Potezi** omogućite ili onemogućite zumiranje jednim prstom (smanjenje i povećanje pomicanjem prsta prema gore ili prema dolje) ili zumiranje stiskanjem (smanjenje ili povećanje istovremenim širenjem ili skupljanjem dva prsta).

- 2 Gumbi touch pada** – obavljaju lijeve i desne klikove funkcije tipki kao one na mišu.
- 3 Tipkovnica sa osvjetljenjem** – opcionalna tipkovnica sa osvjetljenjem pruža vidljivost u tamnom okruženju na način da osvjetljava simbole na tipkovnici. Za dodatne informacije o tipkovnici pogledajte *Tehnološki priručnik za Dell*.

**Postavke svjetline osvjetljenja tipkovnice/Touch Pad** – pritisnite <Fn> + desnu tipku strelice za oznaku između tri stanja osvjetljenja (u datom redoslijedu).

Tri stanja osvjetljenja su:

- svjetlina cijele tipkovnice/touch pad (zadana postavka)
- nema osvjetljenja
- svjetlina pola tipkovnice/touch pad

- 4 Korisnički IR** – Omogućuje određenim softverskim programima da budu kontrolirani putem Dell Travel Remote (opcionalnim uređajem koji kada se ne koristi može se pohraniti u utoru ExpressCard).

## Korištenje optičkog pogona

△ **OPREZ:** Nemojte koristiti diskove koji nisu standardne veličine ili oblika (uključujući mini CD-ove i mini-DVD-ove) jer ćete oštetiti pogon.

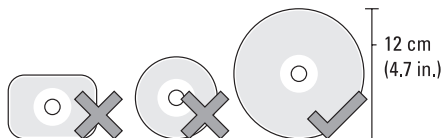

✍ **NAPOMENA:** Tijekom reprodukcije CD-ova ili DVD-ova nemojte pomicati računalo.

Postavite disk u sredinu utora za disk sa stranom na kojoj je oznaka okrenutom prema gore i lagano gurnite disk u utor. Pogon automatski uvlači disk i započinje s očitavanjem njegovog sadržaja.



Za izbacivanje diska iz pogona lagano dodirnite tipku za izbacivanje ▲. Prije izbacivanja diska tipka će treperiti nekoliko sekundi za potvrdu.

## Uklanjanje i ponovno postavljanje baterije

**⚠ UPOZORENJE:** Korištenje nekompatibilne baterije može povećati rizik od požara ili eksplozije. Ovo računalo treba koristiti bateriju kupljenu samo od tvrtke Dell. Nemojte koristiti baterije od drugih računala.

**⚠ UPOZORENJE:** Prije uklanjanja baterije isključite računalo i uklonite vanjske kabele (uključujući AC adapter).

Za uklanjanje baterije:

1. Isključite računalo i okrenite ga naopako.
2. Gurnite jezičak za oslobađanje baterije prema boku računala i držite ga na mjestu.
3. Izvucite bateriju van.

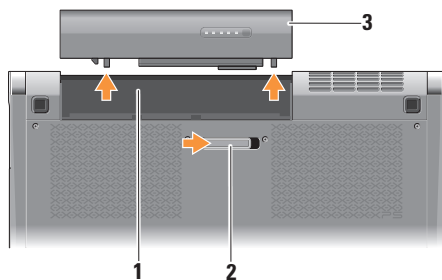

- 1 Pregrada za bateriju
- 2 Jezičak za oslobađanje baterije
- 3 Baterija na matičnoj ploči

Za ponovno postavljanje baterije, gurnite je u pregradu sve dok ne nasjedne na svoje mjesto.

## Funkcije softvera

 **NAPOMENA:** Za dodatne informacije o funkcijama koje su opisane u ovom odlomku pogledajte *Tehnološki priručnik za Dell* na svom tvrdom pogonu ili na **support.dell.com**.

### Produktivnost i komunikacija

Računalo možete koristiti za izradu prezentacija, brošura, čestitki, letaka i proračunskih tablica. Također možete urediti i pregledati digitalne fotografije i slike ovisno o programima koji su instalirani na vašem računalu. Provjerite svoj račun za kupnju za softver instaliran na vašem računalu.

Nakon spajanja na Internet, možete pristupiti web mjestima, postaviti račun e-pošte, učitati i preuzeti datoteke, itd.

### Zabava i multimedija

Računalo možete koristiti za gledanje videa, igranje igrica, izradu svojih CD-a, slušanje muzike i internetski radio postaja. Vaš optički pogon podržava višestruke formate disk medija uključujući CD-ove i DVD-ove.

Možete preuzeti ili kopirati slike i video datoteke s prenosnih uređaja, kao što su digitalni fotoaparati ili mobilni telefoni. Dodatne softverske aplikacije omogućuju vam da organizirate i izradite glazbene i video datoteke koje možete snimiti na disk, spremite na prenosne proizvode kao što su MP3 playeri i ručni uređaji za zabavu ili reproducirati i gledati spajanjem izravno na televizije, projektore i opremu kućnog kina.

## Dell Dock

Dell Dock je grupa ikona koja pruža jednostavan pristup često korištenim programima, datotekama i mapama. Dock možete prilagoditi tako da:

- dodajete ili uklanjate ikone
- grupirate povezane ikone u kategorije
- promijenite boju i lokaciju Docka
- promijenite ponašanje ikona



### Dodavanje kategorije

1. Desnim klikom na Dock, kliknite na **Dodaj** → **Kategorija**. Prikazuje se prozor **Dodaj/uredi kategoriju**.
2. Unesite naslov za kategoriju u polje **Naslov**.
3. Odaberite ikonu za kategoriju iz okvira **Odaberi sliku**.
4. Kliknite na **Spremi**.

### Dodaj ikonu

Povucite i dodajte ikonu na Dock ili kategoriju.

### Ukloni kategoriju ili ikonu

1. Desnom tipkom kliknite na kategoriju ili ikonu na Docku i kliknite na **Obriši prečac** ili **Obriši kategoriju**.
2. Slijedite upute na zaslonu.

### Prilagodi Dock

1. Desnom tipkom kliknite na Dock i kliknite na **Napredne postavke**...
2. Odaberite željenu opciju za prilagodbu Docka.

## Sigurnosne kopije podataka na Dell DataSafe Online

 **NAPOMENA:** Usluga Dell DataSafe Online možda ne bude dostupna u svim regijama.

 **NAPOMENA:** Za brzo učitavanje/ preuzimanje preporuča se širokopojasna veza.

Dell DataSafe Online automatizirana je usluga za sigurnosne kopije i vraćanje sustava koja pomaže zaštititi podatke i druge važne datoteke od katastrofalnih nesreća kao što su krađa, požar ili prirodne nepogode. Usluzi možete pristupiti na svom računalu korištenjem računa zaštićenog-lozinkom.

Za više informacija idite na **delldatasafe.com**.

Za raspored sigurnosnih kopija:

1. na alatnoj traci dva puta kliknite na ikonu Dell DataSafe Online .
2. Slijedite upute koje se prikazuju na zaslonu.



# Rješavanje problema

Ovaj odlomak pruža informacije o rješavanju problema vašeg računala. Ako ne možete riješiti problem koristeći sljedeće upute, pogledajte „Korištenje alata za podršku“ na stranici 37 ili „Kontaktiranje tvrtke Dell“ na stranici 59.

 **UPOZORENJE:** Samo obučeno servisno osoblje smije ukloniti pokrov računala. Za napredne servisne i upute za rješavanje problema pogledajte *Servisni priručnik* na [support.dell.com](http://support.dell.com).

## Problemi s mrežom

### Bežične veze

#### Ako je izgubljena bežična mrežna veza

- Možda je gumb bežične veze nehotično pritisnut, deaktivirajući vašu bežičnu vezu. Za uključivanje bežičnog, s uključenim računalom, lagano dodirnite simbol bežično  na središnjem pokrovu ploče i potom otpustite. Bežičnim LAN možete upravljati s vaše alatne trake korištenjem *kartice s uslužnim programom za Dell Wireless WLAN*. Za upravljanje bežičnim LAN možete isto tako koristiti *Povezivanje s bežičnom mrežom preko Windowsa* kojem možete pristupiti iz upravljačke ploče.
- Smetnje mogu blokirati ili prekidati vašu bežičnu vezu. Pokušajte pomaknuti računalo bliže prema bežičnom usmjerniku.

### Žičane veze

#### Ako je žična mrežna veza izgubljena

- Mrežni kabel se olabavio ili je oštećen.
- Provjerite da su oba kraja mrežnog kabela priključena. Ako je moguće probajte drugi mrežni kabel.

Svjetlo za označavanje integriteta veze na integriranom mrežnom priključku omogućava vam da potvrdite da vaša veza radi i pruža informacije o statusu:

- Zeleno — postoji dobra veza između mreže od 10-Mb/s. i računala.
- Narandasto — postoji dobra veza između mreže i računala od 100-Mb/s.
- Žuto — postoji dobra veza između mreže i računala od 1000-Mb/s.
- Off (Isključeno) — računalo nije detektiralo fizičku vezu s mrežom.

 **NAPOMENA:** Svjetlo integriteta veze na mrežnom priključku je samo za vezu žičnim kabelom. Svjetlo integriteta veze ne pruža status za bežične veze.

### Problemi s napajanjem

Svjetla napajanja/baterija na šarkama naznačuju sljedeće:

*Uključeno napajanje baterijom:*

- Puno bijelo - računalo radi na napajanju preko baterije
- Puno žuto - napunjenost baterije je niska
- Treperavo žuto - baterija je pri kraju

*Putem AC adaptera:*

- Puno bijelo - računalo se napaja i baterija se puni
- Treperavo bijelo - računalo je u stanju čekanja

**Ako svjetlo napajanja ne svijetli** — računalo je isključeno ili ne prima električnu energiju.

- Uklonite AC adapter i pokušajte uključiti računalo samo na bateriju.
- Uklonite bateriju i pokušajte uključiti računalo samo na AC adapter.
- Provjerite oba kraja priključaka kabela AC adaptera. Osigurajte da je svjetlo na AC adapteru uključeno. Ako svjetlo nije uključeno, pokušajte uključiti AC adapter u drugu električnu utičnicu.

**Ako je svjetlo napajanja bijelo i računalo ne odgovara** — možda zaslon ne odgovara. Pritisnite gumb napajanja sve dok se računalo ne isključi i zatim ga ponovno uključite. Ako i dalje dolazi do problema pogledajte *Tehnološki priručnik za Dell* na **support.dell.com**.

**Ako svjetlo napajanja treperi bijelo** — računalo je u stanju čekanja. Pritisnite tipku na tipkovnici, pomaknite pokazivač uporabom touch pada ili priključenog miša, ili pritisnite gumb za uključivanje za povratak u normalno stanje rada.

**Ako osjetite smetnju koja ometa prijam na vašem računalu** — neželjeni signal stvara smetnju tako da prekida ili blokira ostale signale. Neki od mogućih uzroka smetnji su:

- napajanje, tipkovnica i produžni kabeli miša
- previše uređaja priključenih na razdjelnik napajanja
- više produžnih kabela je priključeno na istu električnu utičnicu

### Problemi s memorijom

Ako dolazi do problema s memorijom —

- Provjerite ako je memorijski modul kompatibilan s vašim računalom. Vaše računalo podržava DDR3 memoriju. Za dodatne informacije o vrsti memorije koju podržava vaše računalo, pogledajte „Osnovne specifikacije“ na stranici 62.
- Pokrenite Dell Diagnostics (pogledajte „Dell Diagnostics“ na stranici 41).
- Ponovno postavite memorijske module (pogledajte *Servisni priručnik* na **support.dell.com**) kako biste provjerili da računalo uspješno komunicira s memorijom.

### Problemi sa zaključavanjem i softverom

**Ako se računalo ne pokreće** — provjerite da li je kabel napajanja čvrsto priključen na računalo i u električnu utičnicu.

**Ako program ne odgovara** — zatvorite program:

1. Istodobno pritisnite <Ctrl><Shift><Esc>.
2. Kliknite na **Programi**.
3. Kliknite na program koji više ne odgovara.
4. Kliknite na **Završi zadatak**.

**Ako se program neprekidno ruši** — provjerite dokumentaciju softvera. Po potrebi deinstalirajte i zatim ponovno instalirajte program.

-  **NAPOMENA:** Softver obično u svojoj dokumentaciji ili na mediju (CD ili DVD) uključuje upute za instalaciju.

**Ako računalo prestane odgovarati ili se prikaže puni plavi zaslon —**

△ **OPREZ: Ako ne možete zatvoriti operacijski sustav postoji mogućnost da izgubite podatke.**

Isključite računalo. Ako ne dobijete odgovor pritiskom na tipku na tipkovnici ili pomakom miša, pritisnite gumb za napajanje najmanje 8 do 10 sekundi sve dok se računalo ne isključi i zatim ponovno pokrenite računalo.

**Ako je program namijenjen za raniju verziju operacijskog sustava Microsoft® Windows® —**

Pokrenite čarobnjaka za programsku kompatibilnost. Čarobnjak za programsku kompatibilnost konfigurira program, pa se pokreće u okolini sličnoj onoj operacijskog sustava ranije verzije Microsoft Windowsa.

*Windows® 7*

1. Kliknite na **Start**  → **Upravljačka ploča** → **Programi** → **Pokreni program namijenjen ranijim verzijama Windowsa.**
2. Na ekranu dobrodošlice, kliknite na **Dalje.**
3. Slijedite upute na zaslonu.

*Windows® Vista*

1. Kliknite na **Start**  → **Upravljačka ploča** → **Programi** → **Koristi stariji program sa ovom verzijom Windowsa.**
2. Na ekranu dobrodošlice, kliknite na **Dalje.**
3. Slijedite upute na zaslonu.

**Ako imate druge probleme sa softverom —**

- Odmah napravite pričuvnu kopiju svojih datoteka.
- Koristite program za skeniranje virusa kako biste provjerili računalo.

## Rješavanje problema

- Spremite i zatvorite sve otvorene datoteke ili programe i isključite računalo preko izbornika **Start** .
- Provjerite dokumentaciju softvera ili se obratite proizvođaču programa za informacije o rješavanju problema:
  - Provjerite da li je program kompatibilan s operacijskim sustavom koji je instaliran na vašem računalu.
  - Uvjerite se da vaše računalo zadovoljava minimalne zahtjeve hardvera potrebne za pokretanje softvera. Pogledajte dokumentaciju softvera za informacije.
  - Uvjerite se da je program instaliran i konfiguriran ispravno.
  - Uvjerite se da pogonski programi uređaja nisu u konfliktu s programom.
- Po potrebi deinstalirajte i zatim ponovno instalirajte program.
- Zapišite bilo koju poruku o pogrešci koja je prikazana kako biste pomogli u rješavanju problema.

# Korištenje alata za podršku

## Centar za podršku tvrtke Dell

**Centar za podršku tvrtke Dell** vam pomaže pri pronalaženju usluge, podrške i željenih posebnih informacija vezanih uz sustav.

Za pokretanje programa kliknite na  ikonu na alatnoj traci.

Početna stranica **Centra za podršku tvrtke Dell** prikazuje broj modela vašeg računala, servisnu oznaku, Express kôd usluge i informacije za kontakt servisa.

Početna stranica pruža veze za pristup:



**Samopomoć** (rješavanje problema, sigurnost, svojstva sustava, mreža/Internet, sigurnosna kopija/vraćanje sustava i operacijski sustav Windows)



**Upozorenja** (upozorenja tehničke podrške vezano uz vaše računalo)



### Pomoć iz tvrtke Dell

(tehnička podrška s DellConnect™, Služba za korisnike, Obuka i priručnici s lekcijama, Kako da- pomoć tvrtke Dell sa stanicom rješenja i Online skeniranje pomoću PCCheckUp)



### O vašem sustavu

(dokumentacija sustava, informacije o jamstvu, informacije o sustavu, nadogradnje i dodaci)

Za više informacija o **Centru za podršku tvrtke Dell** i raspoloživim alatima podrške, kliknite na karticu **Usluge** na **support.dell.com**.

### My Dell Downloads (preuzimanja za Dell)

 **NAPOMENA:** Usluga My Dell Downloads možda ne bude dostupna u svim regijama.

Neki od prethodno instaliranih programa na vašem novom računalu ne uključuju pričuvni CD ili DVD. Taj softver na raspolaganju je na My Dell Downloads. S ove web stranice možete preuzeti dostupan softver za ponovnu instalaciju ili izradu medija sa sigurnosnom kopijom.

Za registraciju i korištenje My Dell Downloads:

1. Idite na **downloadstore.dell.com/media**.
2. Za registraciju i preuzimanje softver slijedite upute na zaslону.

Ponovno instalirajte ili izradite medij sigurnosne kopije softvera radi budućeg korištenja.

### Poruke sustava

Ako dođe do problema ili pogreške na vašem računalu, prikazuje se poruka sustava koja vam pomaže identificirati uzrok i radnju koju je potrebno poduzeti za rješavanje problema.

 **NAPOMENA:** Ako se poruka koju ste primili ne nalazi na popisu slijedećih primjera, pogledajte dokumentaciju za operacijski sustav ili program koji ste koristili kada se ta poruka prikazala. Za pomoć dodatno možete pogledati *Tehnološki priručnik za Dell* na vašem računalu ili na **support.dell.com** ili pogledajte „Kontaktiranje tvrtke Dell“ na stranici 59.

**Upozorenje! Previous attempts at booting this system have failed at checkpoint [nnnn]. Za pomoć u rješavanju ovog problema, molimo vas da upamtite ovu kontrolnu točku i da se obratite se Tehničkoj podršci tvrtke Dell** — Računalno nije uspjelo podići sustav tri puta zaredom za istu pogrešku (za pomoć pogledajte „Kontaktiranje tvrtke Dell“ na stranici 59).



**CMOS pogreška** — Moguća pogreška na matičnoj ploči ili slaba RTC baterija. Ponovno postavite bateriju. Pogledajte *Servisni priručnik* na **support.dell.com** ili za pomoć pogledajte „Kontaktiranje tvrtke Dell“ na stranici 59.

**Pogreška sa CPU ventilatorom** — CPU ventilator ne radi. Zamijenite CPU ventilator. Pogledajte *Servisni priručnik* na **support.dell.com**.

**Pogreška sa pogonom tvrdog diska (HDD)** — Moguća pogreška na tvrdom disku tijekom POST-a (za pomoć pogledajte „Kontaktiranje tvrtke Dell“ na stranici 59).

**Pogreška prilikom čitanja tvrdog diska** — Moguća pogreška na tvrdom disku tijekom testiranja podizanja tvrdog diska, za pomoć pogledajte „Kontaktiranje tvrtke Dell“ na stranici 59.

**Pogreška tipkovnice** — Pogreška na tipkovnici ili je labav kabel tipkovnice. Provjerite da li je priključem kabel tipkovnice. U slučaju kvara tipkovnice, zamjenite je. Za pomoć pogledajte *Servisni priručnik* na **support.dell.com**.

**Nema uređaja za podizanje sustava** — Na tvrdom pogonu ne postoji particija za podizanje sustava, kabel tvrdog pogona je olabavljen ili nema uređaja za podizanje sustava.

- Ako je tvrdi disk vaš uređaj za podizanje sustava, provjerite jesu li svi kabeli ispravno priključeni i je li tvrdi disk ispravno instaliran i naveden kao uređaj za podizanje sustava.
- Pokrenite program za postavljanje sustava i provjerite da li je redoslijed za podizanje sustava ispravan (pogledajte *Tehnološki priručnik za Dell* na vašem računalu ili na **support.dell.com**).

**Nema prekida u otkucaju timera** — Čip na matičnoj ploči je u kvaru ili postoji pogreška na matičnoj ploči (pogledajte „Kontaktiranje tvrtke Dell“ na stranici 59).

**Pogreška zbog previsokog USB napona** — odspojite USB uređaj. Vaš USB uređaj treba više energije kako bi ispravno funkcionirao. Koristite vanjski izvor napajanja za priključivanje USB uređaja ili ako vaš uređaj ima dva USB kabela, priključite oba.

**NAPOMENA - SISTEM ZA SAMONADZIRANJE tvrdog diska obavještava da je parametar prekoračio njegov normalni operativni raspon. Dell preporučuje da redovito vršite sigurnosno kopiranje svojih podataka. Parametar van raspona može ili ne mora naznačivati potencijalni problem s tvrdim pogonom** — S.M.A.R.T pogreška, moguća pogreška tvrdog pogona. Ova funkcija može se omogućiti ili onemogućiti u postavljanju BIOS-a (za pomoć pogledajte „Kontaktiranje tvrtke Dell“ na stranici 59).

## Rješavanje hardverskih problema

Ako uređaj nije bio prepoznat za vrijeme postavljanja operacijskogsustava ili je uređaj bio prepoznat, ali nije bio pravilno konfiguriran, možete koristiti **Program za rješavanje problema hardvera** kako biste riješili neusklađenost.

Za pokretanje opcije za uklanjanje kvarova kod hardvera:

1. Kliknite na **Start**  → **Pomoć i podrška**.
2. U polje za pretraživanje utipkajte *Rješavanje problema s hardverom* i za početak pretrage pritisnite <Enter>.
3. U rezultatima pretrage, odaberite opciju koja najbolje opisuje problem i slijedite daljnje postupke u otklanjanju problema.

## Dell Diagnostics

Ako dođe do problema s vašim računalom, izvedite provjere navedene u odlomku „Problemi sa zaključavanjem i softverom“ na stranici 34 i prije nego što kontaktirate tvrtku Dell za tehničku pomoć pokrenite program Dell Diagnostics.

 **NAPOMENA:** Program Dell Diagnostics funkcionira samo na Dell računalima.

 **NAPOMENA:** Medij *Upravljački i uslužni programi* možda se ne isporučuje s vašim računalom.

Osigurajte da je uređaj koji želite testirati na popisu u programu za postavljanje sustava ida je aktivan. Za ulazak u uslužni program za postavljanje sustava (BIOS) pritisnite <F2> tijekom POST (Samotestiranja tijekom uključanja, eng. Power On Self Test).

Pokrenite Dell Diagnostics s vašeg tvrdog pogona ili medija *Upravljački i uslužni programi*.

## Pokretanje programa Dell Diagnostics s tvrdog pogona

Dell dijagnostika je smještena na skrivenoj uslužnoj particiji za dijagnozu na vašem tvrdom disku.

 **NAPOMENA:** Ako se na zaslonu vašeg računala ne prikazuje slika, kontaktirajte tvrtku Dell (pogledajte „Kontaktiranje tvrtke Dell“ na stranici 59).

1. Provjerite da li je računalo priključeno na utičnicu za koju znate da radi ispravno.
2. Uključite (ili ponovno pokrenite) računalo.
3. Kada se prikaže logotip DELL™, odmah pritisnite <F12>. Iz izbornika za pokretanje odaberite **Dijagnostika** i pritisnite <Enter>. Ovo može na računalu pokrenuti testiranje prije podizanja sustava (Pre-Boot System Assessment (PSA)).

 **NAPOMENA:** Ako čekate predugo i prikaže se logotip operacijskog sustava, nastavite čekati dok ne vidite radnu površinu operacijskog sustava Microsoft® Windows®, zatim isključite računalo i pokušajte ponovno.

 **NAPOMENA:** Ako se prikaže poruka s tekstom da nije pronađena uslužna particija za dijagnostiku, program Dell Diagnostics pokrenite s medija *Upravljački i uslužni programi*.

*Ako je pokrenut PSA:*

- a. PSA započinje testiranje.
- b. Ako se PSA uspješno završi prikazana je sljedeća poruka: `"No problems have been found with this system so far. Do you want to run the remaining memory tests? This will take about 30 minutes or more. Do you want to continue? (Recommended)."` („Do sada nisu pronađeni nikakvi problemi sa ovim sustavom. Želite li pokrenuti preostale testove memorije? To će trajati oko 30 minuta ili više. Želite li nastaviti? (preporučeno).“)

- c. Ako dolazi do problema s memorijom pritisnite <y>, u suprotnom pritisnite <n>. Pojavljuje se sljedeća poruka: `"Booting Dell Diagnostic Utility Partition. Press any key to continue."` („Učitavanje uslužne particije za Dell Diagnostic. Pritisnite bilo koji gumb za nastavak.“)
- d. Za odlazak u prozor **Odabir opcije** pritisnite bilo koju tipku.

*Ako PSA nije pokrenut:*

Pritisnite bilo koju tipku kako biste pokrenuli program Dell Diagnostics sa uslužne particije za dijagnostiku na tvrdom pogonu i idite u prozor **Odabir opcije**.

4. Odaberite test koji želite pokrenuti.

5. Za sve probleme koji se tijekom testiranja pronađu na zaslonu se prikazuje poruka sa kodom pogreške i opisom problema. Zapišite zvučni signal i opis problema i obratite se tvrtki Dell (pogledajte „Kontaktiranje tvrtke Dell“ na stranici 59).

 **NAPOMENA:** Servisna oznaka za vaše računalo se nalazi na vrhu svakog zaslona s testom. Servisna oznaka pomaže vam da identifikirate svoje računalo prilikom kontaktiranja tvrtke Dell.

6. Kada se testovi dovrše, zatvorite zaslon s testovima i vratite se u prozor **Odabir opcije**.
7. Za izlaz iz Dell Diagnostics i ponovno pokretanje računala kliknite na **Izlaz**.

## Pokretanje programa Dell Diagnostics s medija Upravljački i uslužni programi

 **NAPOMENA:** Medij *Upravljački i uslužni programi* možda se ne isporučuje s vašim računalom.

1. Umetnite medij *Upravljački i uslužni programi*.
2. Isključite i ponovno pokrenite računalo. Kada se prikaže logotip DELL odmah pritisnite <F12>.

 **NAPOMENA:** Ako čekate predugo i prikaže se logotip operacijskog sustava, nastavite čekati dok ne vidite radnu površinu operacijskog sustava Microsoft® Windows®, zatim isključite računalo i pokušajte ponovno.

 **NAPOMENA:** Sljedeći koraci samo privremeno mijenjaju slijed podizanja sustava. Prilikom sljedećeg pokretanja, računalu se podiže sustav sukladno uređajima navedeni u programu za postavljanje sustava.

3. Kad se prikaže popis uređaja za podizanje sustava, označite **CD/DVD/CD-RW** i pritisnite <Enter>.
4. Iz izbornika koji se pojavi odaberite opciju **Pokreni s CD-ROM-a** i pritisnite <Enter>.
5. Za pokretanje izbornika CD-a utipkajte 1 i za nastavak pritisnite <Enter>.
6. Odaberite **Pokretanje 32-bitne Dell dijagnostike** s numeriranog popisa. Ukoliko je navedeno više verzija, odaberite onu koja je prikladna za vaše računalo.
7. Odaberite test koji želite pokrenuti.
8. Za sve probleme koji se tijekom testiranja pronađu na zaslonu se prikazuje poruka sa kodom pogreške i opisom problema. Zapišite zvučni signal i opis problema i obratite se tvrtki Dell (pogledajte „Kontaktiranje tvrtke Dell“ na stranici 59).
-  **NAPOMENA:** Servisna oznaka za vaše računalo se nalazi na vrhu svakog zaslona s testom. Servisna oznaka pomaže vam da identifikirate svoje računalo prilikom kontaktiranja tvrtke Dell.
9. Kada se testovi dovrše, zatvorite zaslon s testovima i vratite se u prozor **Odabir opcije**.
10. Za izlaz iz programa Dell Diagnostics i ponovno pokretanje računala kliknite na **Izlaz**.
11. Uklonite medij *Upravljački i uslužni programi*.

# Ponovno vraćanje operativnog sustava

Operacijski sustav na svom računalu možete obnoviti korištenjem neke od sljedećih opcija:

**△ OPREZ:** Korištenje programa Dell Factory Image Restore ili medija *Operacijski sustav* briše sve podatke na vašem računalu. Ako je moguće, napravite sigurnosnu kopiju podataka prije korištenja ovih opcija.

Opcija	Gumbima
Ponovno vraćanje sustava	kao prvo rješenje
Dell DataSafe Local Backup	kada vraćanje sustava ne riješi vaš problem
Medij za obnovu sustava	kada operacijski sustav ne uspije spriječiti korištenje vraćanja sustava i DataSafe Local Backup kada se instalira tvornički program na novo instaliranom tvrdom pogonu
Dell Factory Image Restore	za obnovu računala u operativno stanje u kakvom je bio prilikom primitka
Medij <i>operacijski sustav</i>	za ponovnu instalaciju samo operacijskog sustava na vaše računalo

**✎ NAPOMENA:** Medij *Operacijski sustav* možda se ne isporučuje s vašim računalom.

### Ponovno vraćanje sustava

Microsoft Windows XP operativni sustav pruža opciju System Restore kako bi vam dopustio da vratite računalo u ranije operativno stanje (bez utjecaja na podatkovne datoteke) ukoliko su izmjene na hardveru, softveru ili ostalim postavkama sustava učinile da se računalo nalazi u nepoželjnom operativnom stanju. Sve promjene koje opcija za ponovno vraćanje sustava napravi na vašem računalu potpuno je nepovratno.

 **OPREZ: Redovito radite pričuvne kopije podatkovnih datoteka. System Restore ne nadgleda vaše podatkovne datoteke i ne vraća ih u prvobitno stanje.**

#### Započinjanje obnove sustava

1. Kliknite na **Start** .
2. U okviru za pretraživanje utipkajte `System Restore` (Vraćanje sustava) i pritisnite <Enter>.

 **NAPOMENA:** Možda će se prikazati prozor **Kontrola korisničkog računa**. Ako ste administrator na računalu, kliknite

na **Nastavi**; ili kontaktirajte svog administratora i nastavite sa željenom aktivnosti.

3. Kliknite na **Dalje** i slijedite preostale upute na ekranu.

U slučaju da posljednje vraćanje sustava u prethodno stanje nije riješilo ovo pitanje, možete poništiti posljednje vraćanja sustava u prethodno stanje.

#### Poništavanje posljednjeg vraćanja sustava u prethodno stanje

 **NAPOMENA:** Prije poništavanja posljednjeg vraćanja sustava spremite i zatvorite sve otvorene datoteke i zatvorite sve otvorene programe. Ne mijenjajte, otvarajte ili brišite bilo koju datoteku ili program dok se ne završi vraćanje sustava u prethodno stanje.

1. Kliknite na **Start** .
2. U okviru za pretraživanje utipkajte `System Restore` (Vraćanje sustava) i pritisnite <Enter>.
3. Kliknite na **Poništenje zadnjeg vraćanja** i kliknite na **Dalje**.



## Dell DataSafe Local Backup

△ **OPREZ:** Korištenje programa Dell DataSafe Local Backup trajno uklanja sve programe ili upravljačke programe nakon što se primili računalo. Pripremite medij sa sigurnosnom kopijom aplikacije koju trebate instalirati na računalo prije korištenja Dell DataSafe Local Backup. Koristite program Dell DataSafe Local Backup samo ako program Vraćanje sustava nije riješio problem operacijskog sustava.

△ **OPREZ:** Iako je Dell DataSafe Local Backup namijenjen za očuvanje podatkovnih datoteka na vašem računalu, preporučujemo da izradite sigurnosnu kopiju podatkovnih datoteka prije korištenja Dell DataSafe Local Backup.

✎ **NAPOMENA:** Usluga Dell DataSafe Local Backup možda ne bude dostupna u svim regijama.

✎ **NAPOMENA:** Ako Dell DataSafe Local Backup nije na raspolaganju na vašem računalu, za vraćanje vašeg operacijskog sustava koristite Dell Factory Image Restore (pogledajte „Dell Factory Image Restore“ na stranici 50).

Možete koristiti Dell DataSafe Local Backup za vraćanje tvrdog pogona u operativno stanje u kojem je bio prilikom kupnje računala, bez brisanja podatkovnih datoteka.

Dell DataSafe Local Backup omogućuje vam da:

- izradite sigurnosnu kopiju i obnovite računalo u ranije operativno stanje
- izradite medij za obnovu sustava

### Osnovni Dell DataSafe Local Backup

Za obnovu tvorničkog programa uz očuvanje podatkovnih datoteka:

1. Isključite računalo.
2. Odspojite sve priključene uređaje (USB pogon, pisač itd.) na računalu i uklonite nedavno dodani unutarnji tvrdi pogon.

## Ponovno vraćanje operativnog sustava

 **NAPOMENA:** Nemojte isključivati AC adapter.

3. Uključite računalo.

4. Kada se prikaže logotip DELL™ nekoliko puta pritisnite tipku <F8> za pristup prozoru **Advanced Boot Options** (Opcije za napredno podizanje sustava).

 **NAPOMENA:** Ako čekate predugo i prikaže se logotip operacijskog sustava, nastavite čekati dok ne vidite radnu površinu operacijskog sustava Microsoft® Windows®, zatim isključite računalo i pokušajte ponovno.

5. Odaberite **Repair Your Computer** (Popravi svoje računalo).

6. Odaberite **Dell DataSafe Restore and Emergency Backup** (Program Dell DataSafe Restore i izrada sigurnosne kopije) iz izbornika **System Recovery Options** (Mogućnosti oporavka sustava) i slijedite upute na zaslonu.

 **NAPOMENA:** Postupak obnavljanja može potrajati jedan sat ili dulje, ovisno o veličini podataka koji se obnavljaju.

 **NAPOMENA:** Za dodatne informacije pogledajte članak 353560 u bazi znanja na [support.dell.com](http://support.dell.com).

### Nadograđivanje na Dell DataSafe Local Backup Professional

 **NAPOMENA:** Dell DataSafe Local Backup Professional može se instalirati na vaše računalo ako ga naručite u vrijeme kupovine.

Dell DataSafe Local Backup Professional omogućuje dodatne značajke koje vam dopuštaju da:

- izradite sigurnosnu kopiju i obnovite računalo na temelju vrste datoteke
- izradu sigurnosne kopije datoteka u lokalni uređaj za pohranu
- raspored automatiziranih sigurnosnih kopija

Za nadograđivanje na Dell DataSafe Local Backup Professional:

1. Na alatnoj traci dva puta kliknite na ikonu Dell DataSafe Local Backup .

2. Kliknite na **UPGRADE NOW!** (NADOGRADI SADA!).
3. Za dovršetak nadogradnje pratite upute na zaslonu.

### Medij za obnovu sustava

 **OPREZ:** Iako je medij za obnovu sustava namijenjen za očuvanje podatkovnih datoteka na vašem računalu, preporučujemo da izradite sigurnosnu kopiju podatkovnih datoteka prije korištenja medija za obnovu sustava.

Možete koristiti medij za obnovu sustava, kreiran korištenjem Dell DataSafe Local Backup, za vraćanje tvrdog pogona u operativno stanje u kojem je bio prilikom kupnje računala, bez brisanja podatkovnih datoteka.

Koristite medij za obnovu sustava u slučaju da:

- operacijski sustav nije uspio spriječiti korištenje opcija vraćanja koje su instalirane na vašem računalu.

- Tvrdi pogon nije uspio spriječiti obnovu podataka.

Za vraćanje tvorničkih postavki vašeg računala korištenjem medija za obnovu sustava:

1. umetnite medij za obnovu sustava ili USB ključ i ponovno pokrenite računalo
2. Kada se prikaže logotip DELL™, odmah pritisnite <F12>.

 **NAPOMENA:** Ako čekate predugo i prikaže se logotip operacijskog sustava, nastavite čekati dok ne vidite radnu površinu operacijskog sustava Microsoft® Windows®, zatim isključite računalo i pokušajte ponovno.

3. Odaberite odgovarajući uređaj za podizanje s popisa i pritisnite <Enter>.
4. Za dovršetak postupka vraćanja slijedite upute na zaslonu.

## Dell Factory Image Restore

 **OPREZ:** Korištenje opcije Dell Factory Image Restore trajno briše sve podatke na tvrdom disku i uklanja sve programe instalirane nakon kupovine računala. Ukoliko je moguće, napravite sigurnosnu kopiju podataka prije opcije PC Restore. Opciju Dell Factory Image Restore koristite samo ako značajka System Restore (Vraćanje sustava) nije riješila problem s operacijskim sustavom.

 **NAPOMENA:** Program Dell Factory Image Restore možda nije dostupan u nekim zemljama ili na nekim računalima.

 **NAPOMENA:** Ako Dell Factory Image Restore nije na raspolaganju na vašem računalu, za vraćanje vašeg operacijskog sustava koristite Dell Factory Image Restore (pogledajte „Dell DataSafe Local Backup“ na stranici 47).

Koristite Dell Factory Image Restore samo kao zadnje rješenje za vraćanje sustava u početno stanje. Ova opcija vraća tvrdi pogon u operativno stanje u kojem je bilo prilikom kupnje računala. Svi programi i datoteke koji su dodani nakon kupovine računala — uključujući podatkovne datoteke — se trajno brišu iz tvrdog diska. Podatkovne datoteke uključuju dokumente, proračunske tablice, poruke e-pošte, digitalne fotografije, glazbene datoteke itd. Ako je moguće, prije korištenja opcije Dell Factory Image Restore napravite pričuvnu kopiju podataka.

### Pokretanje Dell Factory Image Restore

1. Uključite računalo.
2. Kada se prikaže logotip Dell, nekoliko puta pritisnite <F8> za pristup u prozor **Advanced Boot Options** (Opcije za napredno podizanje sustava).

-  **NAPOMENA:** Ako čekate predugo i prikaže se logotip operacijskog sustava, nastavite čekati dok ne vidite radnu površinu operacijskog sustava Microsoft® Windows®, zatim isključite računalo i pokušajte ponovno.
3. Odaberite **Repair Your Computer** (Popravi svoje računalo).  
Prikazuje se prozor **System Recovery Options** (Opcije za vraćanje sustava).
  4. Odaberite točku vraćanja u prethodno stanje i kliknite na **Next** (Dalje).
  5. Za pristup opciji oporavka, logirajte se kao lokalni korisnik. Za pristup naredbama, utipkajte `administrator` u polju **User name** (Naziv korisnika) i zatim kliknite na **OK** (U redu).
  6. Kliknite na **Dell Factory Image Restore**. Prikazuje se zaslon dobrodošlice u **Dell Factory Image Restore**.

 **NAPOMENA:** Ovisno o konfiguraciji vašeg računala, možda ćete morati odabrati **Dell Factory Tools** (Alati za Dell Factory) i zatim **Dell Factory Image Restore**.

7. Kliknite na **Next** (Dalje). Prikazat će se zaslon **Confirm Data Deletion** (Potvrdi brisanje podataka).
-  **NAPOMENA:** Ako ne želite nastaviti izvođenje opcije Factory Image Restore, kliknite na **Odustani**.
8. Označite potvrdni okvir za potvrdu da želite nastaviti reformatirati tvrdi pogon i vratiti softver sustava na tvorničko stanje i zatim kliknite na **Next** (Dalje).  
Postupak obnove započinje i može trajati pet ili više minuta dok se ne dovrši. Poruka se pojavljuje kad se operativni sustav i aplikacije instalirane u tvornici ponovno vrate na tvorničke postavke.
9. Kliknite na **Finish** (Završi) za ponovno pokretanje računala.

# Dobivanje pomoći

Ukoliko imate problema sa svojim računalom, možete slijedećim postupkom dijagnosticirati i riješiti problem:

1. Pogledajte „Rješavanje problema“ na stranici 31 za informacije i postupke koji se odnose na problem vašeg računala.
2. Pogledajte „Dell Diagnostics“ na stranici 41 za postupke kako pokrenuti program Dell Diagnostics.
3. Ispunite „Diagnostic Checklist“ (Kontrolni popis dijagnostike) na stranici 58.
4. Koristite opsežan komplet online usluga tvrtke Dell koji je dostupan na stranici **support.dell.com** za pomoć s postupcima instalacije i rješavanja problema. Pogledajte „Online Services“ (Online usluge) na stranici 54 za prošireni popis online podrške za Dell.
5. Ako prethodni koraci nisu riješili problem, pogledajte „Prije nego nazovete“ na stranici 57 i potom „Kontaktiranje tvrtke Dell“ na stranici 59.

 **NAPOMENA:** Podršku tvrtke Dell nazovite s telefona koji se nalazi blizu računala tako da vam osoblje za podršku može pomoći kod potrebnih postupaka.

 **NAPOMENA:** Sustav Express kôd usluge tvrtke Dell možda nije dostupan u svim zemljama.

Kad od vas to bude tražio automatizirani telefonski sustav tvrtke Dell unesite svoj Kôd za brzu uslugu kako biste svoj poziv preusmjerili izravno odgovarajućem osoblju podrške. Ako nemate Kôd za brzu uslugu, otvorite mapu **Dell pomagala**, dvaput kliknite na ikonu **Kôd za brzu uslugu** i slijedite upute.

 **NAPOMENA:** Neke od gore navedenih usluga nisu uvijek dostupne u svim lokacijama izvan kontinentalnog SAD-a. Za informacije o dostupnosti nazovite svog lokalnog predstavnika tvrtke Dell.

## Tehnička i korisnička podrška

Usluga za podršku tvrtke Dell vam je na raspolaganju za sva pitanja o Dell hardveru. Naše osoblje za podršku koristi dijagnostiku uz pomoć računala kako bi pružili brze i točne odgovore.

Za kontakt usluge podrške tvrtke Dell, pogledajte „Prije nego nazovete“ na stranici 57 i zatim pogledajte kontaktne informacije za vašu regiju ili idite na **support.dell.com**.

## DellConnect™

DellConnect je jednostavni online alat kojim vam omogućava upotrebu usluga i podrške na vašem računalu uz širokopojasnu vezu, i dijagnostiku problema i popravak istih pod vašim nadzorom. Za više informacija, idite na **support.dell.com** i kliknite na **DellConnect**.

### Online usluge

O Dell proizvodima i uslugama možete saznati na sljedećim web-stranicama:

- **www.dell.com**
- **www.dell.com/ap** (samo azijske i pacifičke države)
- **www.dell.com/jp** (samo Japan)
- **www.euro.dell.com** (samo Europa)
- **www.dell.com/la** (države Latinske Amerike i Karipske države)
- **www.dell.ca** (samo Kanada)

Dell Podrsci možete pristupiti preko sljedećih web stranica i adresa e-pošte:

#### Web-stranice Dell Support

- **support.dell.com**
- **support.jp.dell.com** (samo Japan)
- **support.euro.dell.com** (samo Europa)

#### Adrese e-pošte Dell Support

- **mobile\_support@us.dell.com**
- **support@us.dell.com**
- **la-techsupport@dell.com**  
(latinoameričke i države Karipskih otoka)
- **apsupport@dell.com** (samo azijske/ pacifičke zemlje)

#### Adrese e-pošte marketinga i prodaje tvrtke Dell

- **apmarketing@dell.com** (samo azijske/ pacifičke zemlje)
- **sales\_canada@dell.com** (samo Kanada)

#### Anonimni protokol za prijenos podataka (FTP)

- **ftp.dell.com**

Prijavite se kao korisnik: `anonymous`  
i koristite svoje adresu e-pošte kao lozinku.



## Automatizirana usluga za status narudžbe

Za provjeru statusa bilo kojeg proizvoda tvrtke Dell koji ste naručili, možete ići na **support.dell.com** ili možete nazvati automatiziranu uslugu za status narudžbe. Snimljena poruka će vas pitati informacije potrebne za lokaciju i izvješće o vašoj narudžbi. Za probleme s vašom narudžbom, za telefonski broj koji vam je potreban za poziv u vašu regiju, pogledajte „Kontaktiranje tvrtke Dell“ na stranici 59.

Ako imate problema sa svojom narudžbom, poput dijelova koji nedostaju, krivih dijelova ili netočnog zaračunavanja, obratite se tvrtki Dell radi pomoći kupcu. Kad zovete pripremite svoj račun ili uplatnicu. Za telefonski broj za poziv u vašu regiju, pogledajte „Kontaktiranje tvrtke Dell“ na stranici 59.

## Informacije o proizvodu

Ako vam trebaju informacije o dodatnim proizvodima raspoloživim u tvrtki Dell ili ako želite dati narudžbu, posjetite web mjesto tvrtke Dell na **www.dell.com**. Za telefonski broj za poziv u vašu regiju ili za razgovor s zastupnikom prodaje, pogledajte „Kontaktiranje tvrtke Dell“ na stranici 59.

## Vraćanje stavki radi popravka pod jamstvom ili kredita

Sve stavke koje vraćate bilo za popravak ili kredit, pripremite na sljedeći način:

 **NAPOMENA:** Prije nego što vratite proizvod u tvrtku Dell, osigurajte da ste sačinili sigurnosnu kopiju svih podataka na tvrdom pogonu(ima) i na bilo kojem drugom uređaju za pohranu u proizvodu. Uklonite neke i sve povjerljive, vlasničke i osobne podatke kao što su uklonjivi mediji CD-i i medija kartice. Tvrtka Dell nije odgovorna ako se neki povjerljivi, vlasnički ili osobni podaci izgube ili oštete, ili se oštete ili izgube uklonjivi mediji koji mogu biti uključeni u povratu.

1. Nazovite tvrtku Dell kako biste dobili broj za autorizaciju povrata materijala i taj broj čitko i jasno napišite na vanjsku stranu kutije. Za telefonski broj za poziv u vašu regiju, pogledajte „Kontaktiranje tvrtke Dell“ na stranici 59.
2. Priložite primjerak računa i pismo u kojem opisujete razlog vraćanja.
3. Priložite kopiju Diagnostics Checklist (Dijagnostički popis) za provjeru (pogledajte „Kontrolni popis dijagnostike“ na stranici 58 naznačujući testove koje ste izveli i bilo kakve poruke o pogreškama programa Dell Diagnostics (pogledajte „Dell Diagnostics“ na stranici 41).
4. Uključite bilo kakvu dodatnu opremu koja pripada stavkama koje vraćate (kabeli za napajanje, softver, priručnici itd) ako vraćate opremu da dobijete natrag svoj novac.

5. Spakirajte opremu koju vraćate u originalnu (ili ekvivalentnu) ambalažu.

 **NAPOMENA:** Troškove slanja plaćate sami. Također ste odgovorni za osiguravanje vraćenog proizvoda, te preuzimate rizik gubitka tijekom otpreme tvrtki Dell. Paketi s plaćanjem pouzecom se ne prihvaćaju.

 **NAPOMENA:** Povrati u kojima nedostaje bilo koji od prethodnih zahtjeva, prijamni odjel tvrtke Dell će odbiti i vratiti vam.

## Prije nego nazovete

 **NAPOMENA:** Pripremite svoj Express kod usluge kad zovete. Šifra pomaže automatiziranom telefonskom sustavu tvrtke Dell da učinkovitije preusmjeri vaš poziv. Također vas mogu pitati i za vašu servisnu oznaku (obično se nalazi na stražnjoj strani vašeg računala).

Nemojte zaboraviti ispuniti dijagnostički popis za provjeru. Ako je moguće, uključite svoje računalo prije nego nazovete tvrtku Dell radi pomoći i zovite s telefona pored računala. Možda će se od vas tražiti da utipkate neke naredbe na tipkovnici, prenesete detaljne informacije tijekom operacija ili pokušate ostale korake rješavanja problema koji su mogući samo na samom računalu. Provjerite je li dostupna dokumentacija računala.

### Kontrolni popis dijagnostike

- Naziv:
- Datum:
- Adresa:
- Telefonski broj:
- Servisna oznaka (linijski kod na stražnjoj strani računala):
- Kôd za brzu uslugu:
- Broj autorizacije za povrat materijala (ako vam ga je dao tehničar podrške tvrtke Dell):
- Operacijski sustav i verzija:
- Uređaji:
- Kartice za proširenje:
- Jeste li spojeni na mrežu? Da/Ne
- Mreža, verzija i mrežni adapter:
- Programi i verzije:

Pogledajte dokumentaciju operativnog sustava kako biste odredili datoteke pokretanja računala. Ako je računalo spojeno na pisač, ispišite svaku datoteku. U suprotnom slučaju snimite sadržaj svake datoteke prije nego nazovete tvrtku Dell.

- Obavijest o pogrešci, šifra upozorenja ili dijagnostička šifra:
- Opis problema i postupci rješavanja problema koje ste izvršili:

## Kontaktiranje tvrtke Dell

Za korisnike u SAD, tel 800-WWW-DELL (800-999-3355).



**NAPOMENA:** Ako nemate aktivnu internetsku vezu, možete pronaći kontaktne informacije na vašem računu koji ste dobili prilikom kupnje računala, pakiranju ili katalogu proizvoda tvrtke Dell.

Dell pruža nekoliko vrsta online i telefonskih usluga podrške. Raspoloživost ovisi o državi i proizvodu, i sve usluge ne moraju biti raspoložive u svim područjima.

Ako želite kontaktirati Dell radi prodaje, tehničke podrške ili korisničkih usluga:

1. Posjetite **[support.dell.com/contactdell](https://support.dell.com/contactdell)**.
2. Odaberite svoju zemlju ili regiju.
3. Odaberite odgovarajuću uslugu ili likn podrške prema vašim potrebama.
4. Odaberite metodu kontakta Dell-a koji vam najviše odgovara.

# Pronađite još informacija i izvora

## Ako trebate:

ponovno instaliranje vašeg operacijskog sustava

pokrenite dijagnostički program za vaše računalo

ponovno instalirajte softver sustava

pronađite više informacija o operacijskom sustavu Microsoft® Windows® i značajkama

nadogradite svoje računalo s novom ili dodatnom memorijom ili novim tvrdim pogonom

ponovno instalirajte ili zamijenite istrošene ili dijelove u kvaru

## Pogledajte:

„Medij za obnovu sustava“ na stranici 49

„Dell Diagnostics“ na stranici 41

„My Dell Downloads“ na stranici 38

**support.dell.com**

*Service Manual* (Servisni priručnik) na **support.dell.com/manuals**



**NAPOMENA:** U nekim zemljama, otvaranje i zamjena dijelova vašeg računala može dovesti do poništenja jamstva. Provjerite jamstvo i pravila za vraćanje proizvoda prije rada na unutrašnjosti vašeg računala.

**Ako trebate:**

---

pronađite sigurnosne informacije za vaše računalo

pregledajte informacije o jamstvu, uvjetima i odredbama (samo SAD-e), sigurnosne upute, pravne informacije, informacije o ergonomiji i licencni sporazum za krajnjeg korisnika

---

pronađite svoju servisnu oznaku/kôd za brzu uslugu — morate koristiti servisnu oznaku za identifikaciju svog računala na **support.dell.com** ili se obratite tehničkoj podršci

---

pronađite upravljačke programe i preuzimanja; datoteke readme

pristup tehničkoj podršci i pomoći za proizvod  
provjerite status svoje narudžbe za nove kupovine  
pronađite rješenja i odgovore na učestala pitanja  
pronađite najnovije obavijesti o tehničkim promjenama računala ili napredni referentni materijal o tehnologiji za tehničare i iskusne korisnike

---

**Pogledajte:**

---

sigurnosne i pravne dokumente koji su isporučeni s vašim računalom i zakonsku odredbu o usklađenosti početne stranice na **www.dell.com/regulatory\_compliance**

---

donja strana računala



**Centar za podršku tvrtke Dell.**  
Za pokretanje programa **Centra za podršku tvrtke Dell** na alatnoj traci kliknite na ikonu 

---

**support.dell.com**

# Osnovne specifikacije

Ovaj odjeljak pruža osnovne informacije koje možete trebati kad postavljate, ažurirate upravljačke programe za i nadograđujete svoje računalo.

 **NAPOMENA:** Ponude se mogu razlikovati po regijama. Za više informacija vezano uz konfiguraciju računala kliknite na **Start**  → **Pomoć i podrška** i odaberite opciju pregleda informacija o svom računalu.

## Model sustava

---

Studio XPS 1640/1645/1647

## Procesor

---

### Vrsta

Studio XPS 1640	Intel® Core™2 Duo
Studio XPS 1645	Intel Core i7
Studio XPS 1647	Intel Core i3
	Intel Core i5
	Intel Core i7

## Procesor

---

### L2 predmemorija

Studio XPS 1640	3 MB ili 6 MB
-----------------	---------------

### L3 predmemorija

Studio XPS 1645	6 MB ili 8 MB
Studio XPS 1647	2 MB, 3 MB ili 4 MB

### Frekvencija vanjske sabirnice

Studio XPS 1640	800/1066 MHz
Studio XPS 1645/1647	100 Mhz (1 GB/s)



**Informacije o računalu**

## Chipset sustava

Studio XPS 1640 Intel PM45

Studio XPS  
1645/1647 Intel PM55Širina podatkovne  
sabirnice 64 bitaŠirina DRAM  
sabirnice dvokanalni (2)  
64-bitni putevi  
prijenosa

Grafička sabirnica PCI-E X16

PCI sabirnica 32 bita

Širina procesorske  
sabirnice 32 bita

## Flash EPROM

Studio XPS 1640 16 Mbit

Studio XPS  
1645/1647 32 Mbit**Memorija**Konektori dva dostupna iznutra  
SO-DIMM utora

Kapaciteti 512 MB, 1 GB i 2 GB

## Vrsta memorije

Studio XPS  
1640/1647 1066 MHz DDR3  
SO-DIMMStudio XPS 1645 1333 MHz DDR3  
SO-DIMM

## Moguće konfiguracije memorije

Studio XPS 1640 1 GB, 2 GB, 3 GB  
i 4 GBStudio XPS  
1645/1647 1 GB, 2 GB, 3 GB,  
4 GB i 8 GB

 **NAPOMENA:** Za upute o nadogradnji memorije pogledajte *Servisni priručnik* na **support.dell.com**.

## Osnovne specifikacije

### Komunikacije

---

Vrsta modema	vanjski V.92 56K USB modem (opcionalni)
Kontroler modema	hardver modema
Sučelje modema	Univerzalana serijska sabirnica (USB)
Mrežni adapter	10/100/1000 Ethernet LAN na matičnoj ploči
Bežično	
Studio XPS 1640	WLAN, WWAN, bežična tehnologija Bluetooth®, UWB
Studio XPS 1645/1647	WLAN/WiMax, WWAN, bežična tehnologija Bluetooth

### ExpressCard

---

ExpressCard kontroler	
Studio XPS 1640	Intel ICH8M
Studio XPS 1645/1647	Intel PM55
Priključak ExpressCard (ulaz napajanja)	jedan ExpressCard utor (54 mm)
Podržane kartice	ExpressCard/34 (34 mm) ExpressCard/54 (54 mm) 1,5 V i 3,3 V
Veličina priključka ExpressCard	26-pinski

**Video**

Vrsta videa	integriran na matičnu ploču
Video kontroler	
Studio XPS 1640	ATI Mobility Radeon™ HD 4670
	ATI Mobility Radeon HD 565v
Studio XPS 1645/1647	ATI Mobility Radeon HD 565v
	ATI mobility Radeon HD 5730

**Video**

Video memorija	
Studio XPS 1640	
ATI Mobility Radeon™ HD 4670	512 MB/1 GB dodijeljene GDDR3 memorije
ATI Mobility Radeon HD 565v	1GB dodijeljene DDR3 memorije
Studio XPS 1645/1647	1 GB dodijeljene DDR3 memorije
LCD sučelje	Diferencijalno signaliziranje niskog napona (eng.Low Voltage Differential Signaling) (LVDS)
Podržava vanjski zaslon	VGA, HDMI 1.3, DisplayPort

## Osnovne specifikacije

<b>Audio kartica</b>		<b>Ulazi i priključci</b>	
Vrsta audio kontrolera	5.1 kanalni Dolby Digital audio visoke definicije	IEEE 1394a	4-pin serijski priključak
Audio kontroler	IDT 92HD73C HAD kodek	Mrežni adapter	jedan RJ45 10/100/1000 priključak
Stereo konverzija	24-bitna (analogno u digitalno i digitalno u analogno)	USB	dva priključka kompatibilna s 4-pinskim USB 2.0
Unutarnje sučelje	audio visoke definicije	eSATA	jedan kombinirani priključak s 4-pin eSATA/USB
Vanjsko sučelje	priključak za vanjski mikrofon i dva priključak za stereo slušalice/ zvučnike	Video	priključak sa 15 otvora
Zvučnik	dva zvučnika od 4 Ohma i jedan subwoofer od 4 ohma	HDMI	jedan 19-pinski priključak
Interno pojačalo zvučnika	2 watt po kanalu s 3 watt po kanalu subwoofer	DisplayPort	jedan 20-pinski priključak
Kontrola glasnoće	izbornici programa, gumbi za reprodukciju medija		

**Zaslon**

Vrsta	16,0-inčni WLED 16,0-inčni RGBLED 15,6-inčni FHD WLED
Dimenzije (aktivno područje)	
Visina	198,72 mm (7,82 inča) (16 inča WLED/RGBLED) 193,59 mm (7,62 inča) (15,6 inča FHD WLED)
Širina	353,28 mm (13,91 inča) (16 inča WLED) 353,45 mm (13,92 inča) (16 inča RGBLED) 344,16 mm (13,50 inča) (15,6 inča WLED)
Dijagonalno	406,4 mm (16,00 inča)

**Zaslon**

Maksimalna razlučivost	1366 x 768 (WLED) 1920 x (3) x 1080 (RGBLED) 1920 x1080 (FHD WLED)
Učestalost osvježavanja	60 Hz
Radni kut	0° (zatvoreno) do 140°
Kutovi gledanja	
Vodoravno	±55° (WLED) minimum ±65° (RGBLED) minimum ±60° (FHD WLED) minimum
Okomito	±45° (WLED/RGBLED) minimum ±50° (FHD WLED) minimum

## Osnovne specifikacije

### Zaslon

---

#### Osvjetljenje (s ETED)

Studio XPS 1640	300 cd/m <sup>2</sup> (tipično) 250 cd/m <sup>2</sup> (minimum) (WLED/RGBLED)
	300 cd/m <sup>2</sup> (tipično) 270 cd/m <sup>2</sup> (minimum) (FHD WLED)
Studio XPS 1645/1647	300 cd/m <sup>2</sup> (tipično) 250 cd/m <sup>2</sup> (minimum) (WLED/RGBLED)
	300 cd/m <sup>2</sup> (tipično) 270 cd/m <sup>2</sup> (minimum) (FHD WLED)

### Zaslon

---

Gustoća piksela	0,2588 mm (WLED) 0,1840 mm (RGBLED) 0,1792 mm (FHD WLED)
Kontrole	svjetlina se može kontrolirati preko prečaca na tipkovnici (za dodatne informacije pogledajte <i>Tehnološki priručnik za Dell</i> )

### Tipkovnica (pozadinsko osvjetljenje)

---

Broj tipki	86 (SAD i Kanada); 87 (Europa); 90 (Japan)
Razmještaj	QWERTY/AZERTY/Kanji

**Kamera**

Piksel	2,0 megapiksela
Video razlučivost	
Studio XPS 1640	320 x 240 ~ 1600 x 1200 (640 x 480 pri 30 fps)
Studio XPS 1645/1647	320 x 240 ~ 1600 x 1200 (1280 x 720 pri 30 fps)
Kut dijagonalnog pogleda	66°
X/Y prostorna razlučivost (način rada grafičke tablice)	240 cpi
Veličina	
Širina	61,9 mm (2,43 inča) aktivno područje senzora
Visina	39,04 mm (1,53 inča) pravokutno

**Baterija na matičnoj ploči**

Vrsta	6 ćelija/9 ćelija smart litij-ionska
Dubina	52,3 mm (2,06 inča) (6/9 ćelija)
Visina	21,95 mm (0,86 inča) (6 ćelija) 41,54 mm (1,63 inča) (9 ćelija)
Širina	204,1 mm (8,03 inča) (6 ćelija) 292,7 mm (11,51 inča) (9 ćelija)
Težina	0,33 kg (0,7 funti) (6 ćelija) 0,48 kg (1,06 funti) (9 ćelija)
Napon	11,1 VDC
Vrijeme punjenja (približno)	4 sata (kad je računalo isključeno)

## Osnovne specifikacije

### Baterija na matičnoj ploči

---

Vrijeme rada vrijeme rada baterije ovisi o radnim uvjetima i može se značajno smanjiti pod određenim uvjetima korištenja koji zahtijevaju veliku količinu električne energije.

Za dodatne informacije pogledajte *Tehnološki priručnik za Dell*.

Vijek trajanja (približno) 300 ciklusa punjenja/pražnjenja

Raspon temperatura

Radni 0° do 35°C (32° do 95°F)

Spremanje -40° do 65°C (-40° do 149°F)

Baterija na matičnoj ploči CR-2032

### AC Adapter

---

Ulazni napon 100–240 VAC

Ulazna struja (maksimalna) 1,5 A

Ulazna frekvencija 50–60 Hz

Izlazna snaga 65 W, 90 W ili 130 W

Izlazna struja

65 W 3,34 A (stalno)

90 W 4,62 A (stalno)

130 W 6,70 A (stalno)

Nominalni izlazni napon 19,5 VDC



**AC Adapter**

## Dimenzije

65 W

Visina 15 mm (0,59 inča)

Širina 66 mm (2,6 inča)

Dubina 127 mm (5,0 inča)

90 W

Visina 16 mm (0,62 inča)

Širina 70 mm (2,75 inča)

Dubina 147 mm (5,7 inča)

130 W

Visina 76,2 mm (3,0 inča)

Širina 25,4 mm (1,0 inča)

Dubina 154,7 mm (6,09 inča)

**AC Adapter**

## Težina (bez kabela AC napajanja)

65 W 0,26 kg (0,6 funti)

90 W 0,345 kg (0,76 funti)

130 W 0,52 kg (1,14 funti)

## Raspon temperatura

Radni 0° do 40°C (32° do 104°F)

Spremanje -40° do 70°C  
(-40° do 158°F)**Fizičke karakteristike**Visina 24,09 mm do 33,95 mm  
(0,94 inča do 1,33 inča)

Širina 384,9 mm (15,15 inča)

Dubina 254,59 mm (10,02 inča)

Težina konfiguracija za manje  
(s baterijom od 2,94 kg (6,5 lbs)  
od 6 ćelije)

## Osnovne specifikacije

### Okruženje računala

---

#### Raspon temperatura

Radni 0° do 35°C  
(32° do 95°F)

Spremanje -40° do 65°C  
(-40° do 149°F)

#### Relativna vlažnost (maksimalno)

Radni 10% do 90%  
(bez kondenzacije)

Spremanje 5% do 95%  
(bez kondenzacije)

#### Maksimalna vibracija (koristeći spektar nasumične vibracije koja stimulira korisničko okruženje)

Radni 0,66 GRMS

Spremanje 1,3 GRMS

### Okruženje računala

---

Maksimalno tresenje (radno — mjereno s pokrenutom Dell Diagnostics na tvrdom pogonu i 2 ms polusinusnim impulsom; nije radno — mjereno uz miran tvrdi pogon i 2 ms polusinusnim impulsom):

Radni 110 G

Spremanje 163 G

#### Nadmorska visina (maksimalno):

Radni -15,2 do 3048 m  
(-50 do 10.000 stopa)

Spremanje -15,2 do 10.668 m  
(-50 do 35.000 stopa)

Nivo zračnog onečišćenja G2 ili niže kako je definirano po ISA-S71.04-1985

# Dodatak

## Napomena o proizvodu Macrovision

Ovaj proizvod uključuje tehnologiju za zaštitu autorskih prava koju štiti Zavod za patente u SAD-u i ostala prava intelektualnog vlasništva tvrtke Macrovision Corporation i drugih vlasnika prava. Korištenje ove tehnologije zaštićene autorskim pravom mora autorizirati Macrovision, a namijenjena je za kućnu uporabu i za ostala ograničena gledanja osim ako Macrovision nije drugačije odredio. Obrnuti inženjering ili rastavljanje je zabranjeno.

# Indeks

## A

AC adapter

veličina i težina **71**

adrese e-pošte

za tehničku podršku **54**

adrese e-pošte za podršku **54**

## B

bežična mrežna veza **10**

bežična tehnologija Bluetooth **14**

## C

CD-i, reprodukcija i stvaranje **28**

Centar za podršku tvrtke Dell **37**

chipset **63**

## D

DellConnect **53**

Dell Dijagnostika **41**

diskovi

izbacivanje **26**

korištenje **26**

DisplayPort priključak **21**

DVD-i, reprodukcija i stvaranje **28**

## F

FTP prijava, anonimno **54**

## I

internetska veza **9**

ISP

Davatelj internetskih usluga **9**

isporuka proizvoda

za povrat ili popravak **56**

**J**

jamstvo za povrate **56**

**K**

Kontaktiranje tvrtke Dell **59**

Kontrolni popis dijagnostike **58**

korisnička podrška **53**

**M**

medij za obnovu sustava **8**

mogućnosti računala **28**

mrežni priključak

    fiksiranje **32**

My Dell Downloads (preuzimanja za Dell) **38**

**P**

podrška memorije **63**

pogonski disk

    podržane veličine diska **26**

pomoć

    dobivanje pomoći i podrške **52**

Poruke sustava **38**

postavite, prije početka **5**

prepoznavanje lica **22**

priključak(-ivanje)

    na Internet **9**

problemi, rješavanje **31**

problemi sa softverom **34**

problemi s hardverom

    dijagnosticiranje **40**

problemi s napajanjem, rješavanje **33**

procesor **62**

proizvodi

    informacije i kupovina **55**

pronalaženje dodatnih informacija **60**

### R

- računalo, postavljanje **5**
- razdjelnici, korištenje **6**
- resursi, pronalaženje dodatnih **60**
- rješavanje hardverskih problema **40**
- rješavanje problema **31**

### S

- Specifikacije **62**
- status narudžbe **55**
- šteta, izbjegavanje **5**
- strujanje zraka, omogućavanje **5**
- svijetla statusa uređaja **14**

### T

- tehnička podrška **53**

### U

- upravljački programi i preuzimanja **61**
- USB PowerShare **18**

### V

- ventilacija, omogućavanje **5**
- vraćanje sustava na tvorničke postavke **50**

### W

- web mjesta za podršku
  - širom svijeta **54**
- Windows
  - Čarobnjak za kompatibilnost programa **35**
  - postavljanje **8**

### Z

- žična mreža
  - mrežni kabel, povezivanje **6**
- značajke softvera **28**



Tiskano u Irskoj.

[www.dell.com](http://www.dell.com) | [support.dell.com](http://support.dell.com)



00V31MA00